

SD Talk

“Growing Towards Corporate Sustainability”

นวัตกรรมสู่ความยั่งยืน

ชลธร ดำรงค์ดี

ผู้เชี่ยวชาญพิเศษฯ ตลท.

24 พ.ค. 60 @ ตลาดหลักทรัพย์แห่งประเทศไทย

Products



Services

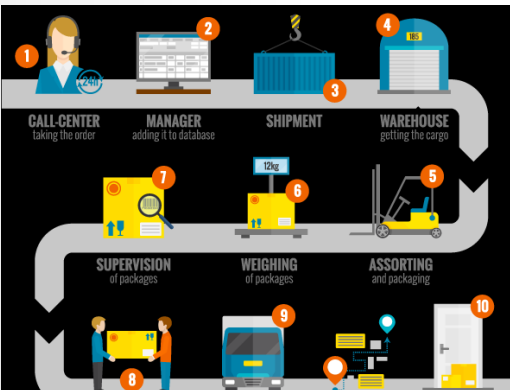

แผ่นที่ ก 1855 น.ป. 2

แผ่นที่ 01

ใบรับคำขอมีบัตร มีบัตรใหม่ หรือเปลี่ยนบัตรประจำตัวประชาชน

วันที่ _____ ได้รับคำขอ

พนักงานเจ้าหน้าที่ _____

มีบัตร มีบัตรใหม่ เปลี่ยนบัตรประจำตัวประชาชน

ของ _____ เกิดวันที่ _____

ที่อยู่ _____ หมู่ใดหัตถ์ _____

ศาสนา _____ หมู่ใดหัตถ์ _____

เลขประจำตัวประชาชน _____

เลขหมายคำขอ _____

ใบรับฉบับนี้ให้ใช้ได้เสมือนมีบัตรประจำตัวประชาชน

จนถึงวันที่ _____

คิดรูปถ่าย (ลายมือชื่อ) _____ พนักงานเจ้าหน้าที่ _____

ขนาด _____ ตราประจำตำแหน่ง _____

2.5 x 3

ชม. (ลายมือชื่อหรือ _____ ผู้ยื่นคำขอ _____

ลายพิมพ์นิ้วมือ) (_____)

นัดให้มารับบัตรในวันที่ _____



นวัตกรรมหุ่นยนต์ตรวจสอบ ครั้งแรกในอุตสาหกรรมปิโตรเคมีไทย แบบทดสอบความสามารถไร้ขีดจำกัดของมนุษย์

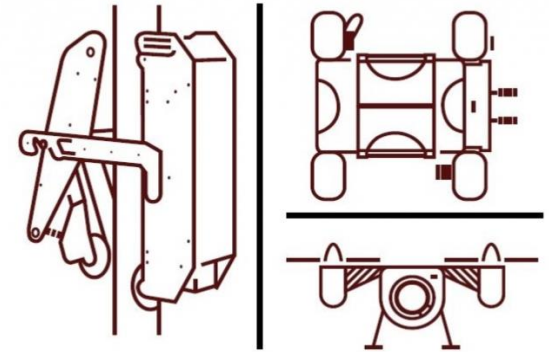

นวัตกรรมหุ่นยนต์ตรวจสอบ ครั้งแรกในอุตสาหกรรมปิโตรเคมีไทย แบบทดสอบความสามารถไร้ขีดจำกัดของมนุษย์



Business Model

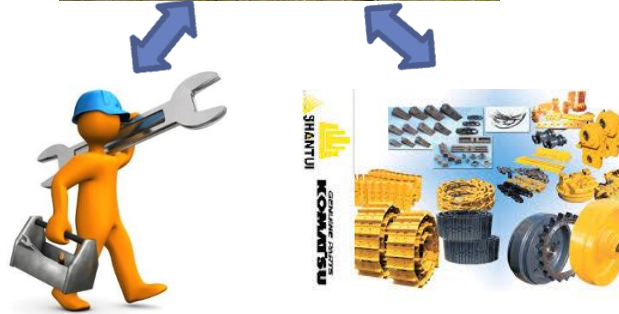

IBM

IBM e-business

Technology, Solution, and Design Overview

- Learn the IBM way of building e-business applications
- Discover the array of IBM products and solutions for e-business
- Prepare yourself for IBM certification exams

IBM.com/redbooks

Redbooks

Brian R. Smith
Charles Ackell
Thomas R. Bradford
Probsthorst Caperton
Jennifer Wayland
Akshaykumar Murali

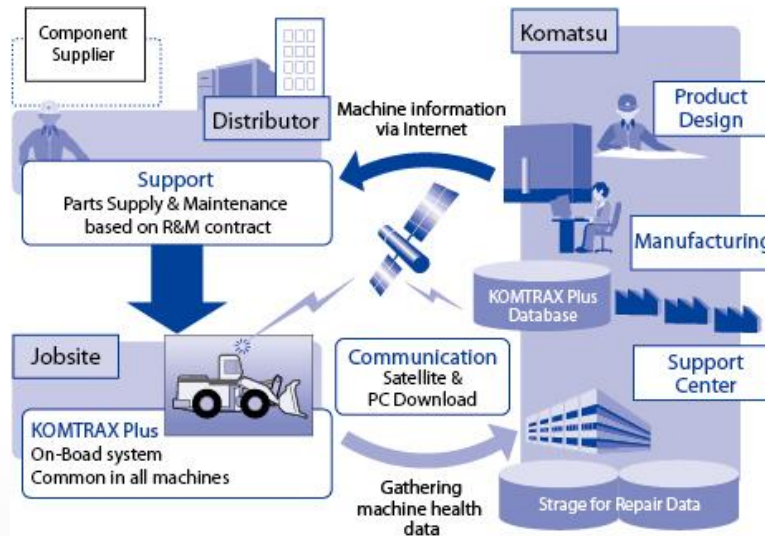

UberBLACK
THE ORIGINAL UBER

BASE FARE \$45.00	+	\$2.50 PER MINUTE	+	\$9.20 PER KILOMETER
MINI FARE \$75.00 CANCELLATION FEE \$75.00				

Key Learning Point

□ ลูกค้า

- ❖ มีความประทับใจ เห็นใจความคาคดหมาย 

□ การแข่งขัน

- ❖ **Commodities → Value added** 
 - ✓ Products, Services, Business model

□ Driver

- ❖ R&D
- ❖ Technology

□ องค์กร

- ❖ **Traditional → Innovative Organization**

Innovative Organization

□ ปัจจัยที่ส่งเสริมให้คนในองค์กรคิดสิ่งใหม่ ๆ

❖ กล้าเปิดใจรับฟัง

open mind

❖ กล้าคิดนอกกรอบ

Thinking out of the box

❖ กล้าพูดกล้าทำ

Assertive

❖ กล้าเสี่ยงกล้าริเริ่ม

Risk Taking

❖ กล้าเรียนรู้อย่างไม่รู้

Eager to Learn

□ ปลุกฝังให้เป็นวัฒนธรรมองค์กร

การปลูกฝังวัฒนธรรม --> ผู้นำ

- **Lead Change through vision & value**
- **Facilitate & Support change**
- **Execute change by being the Role**

Model (walk-the-talk)

Quality Dimension

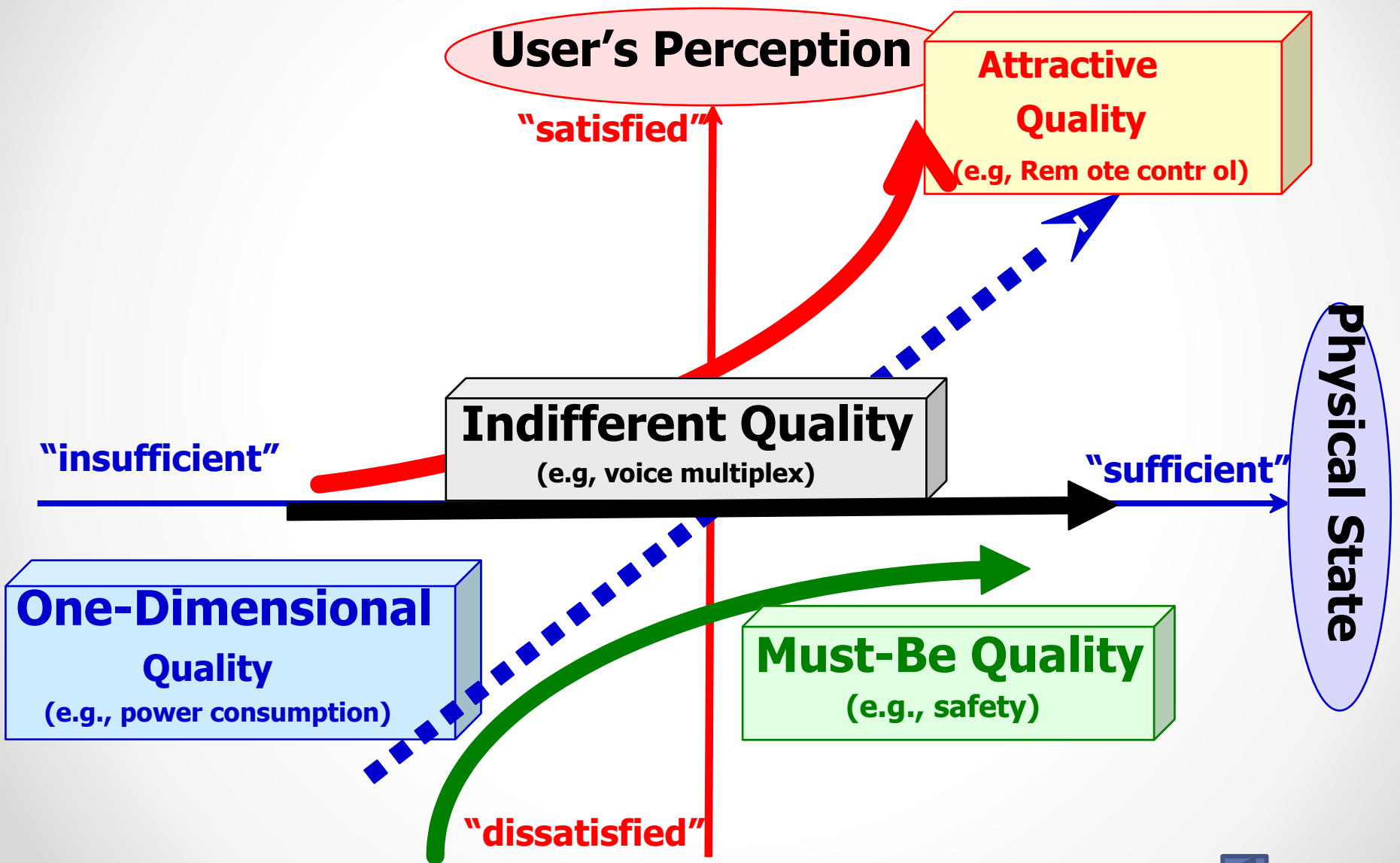

Marketing & Technology will play increasingly important roles, compared to production.

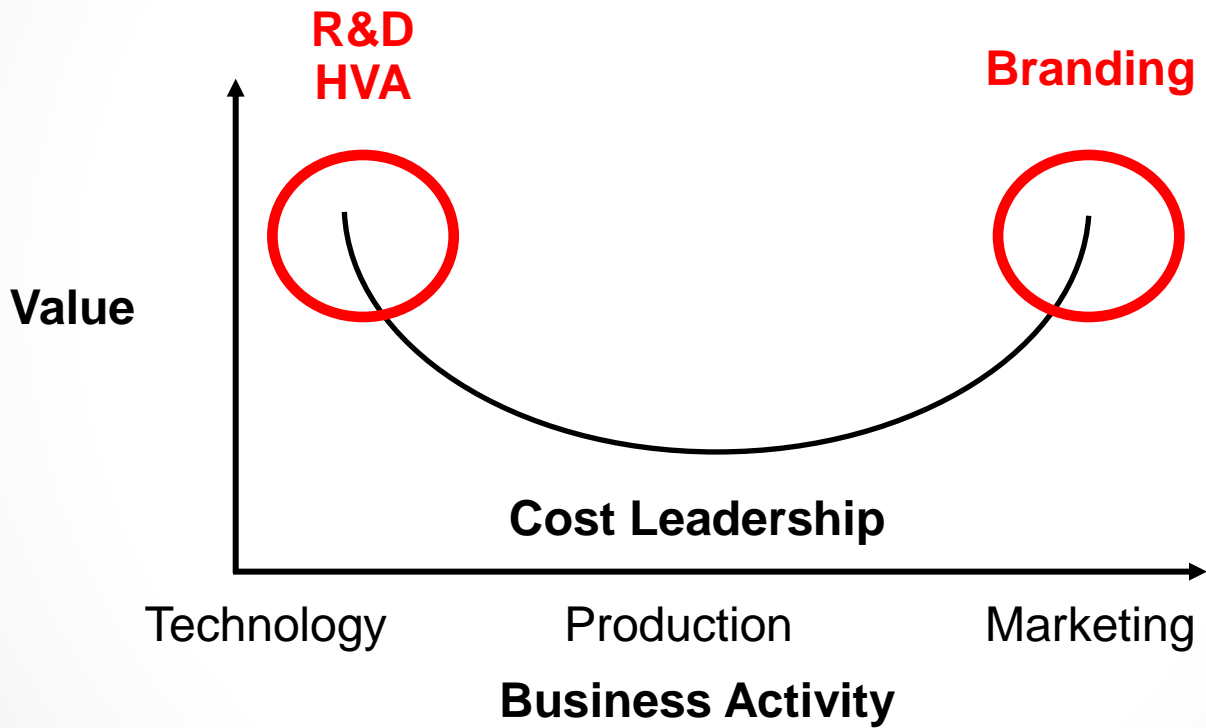

Q & A